

**INSTRUKCJA
OBSŁUGI
UNIWERSALNEGO
PROFILOMIERZA**

PrbS-60/49

Instrukcja obsługi profilomierza PrbS-60/49

1. Opis przyrządu

Profilomierze PrbS-60/49 przeznaczone są do pomiaru zużycia powierzchni tocznej główki szyny S-60 lub szyny S-49.

Pomiar zużycia szyny wykonywany jest w osi pionowej szyny (zużycie pionowe) oraz 15 mm poniżej powierzchni tocznej (zużycie boczne) przy założeniu, że powierzchnią bazową, do której odnosi się pomiar zużycia jest spodnia powierzchnia główki szyny oraz szyjka szyny.

Przyrząd (rys. 1), zbudowany jest z korpusu oraz wymiennego segmentu pomiarowego. Wymienny segment pomiarowy 1, pozwala na bazowanie do szyny S-60 lub S-49. Wartość zużycia pionowego określa się z podziałki umieszczonej na tym segmencie. W korpusie przyrządu znajduje się suwak pomiarowy 2, z podziałkami do określania wartości zużycia bocznego główki szyny. Na podziałkach przyrządu można odczytać wartość zużycia szyny z dokładnością ± 1 mm.

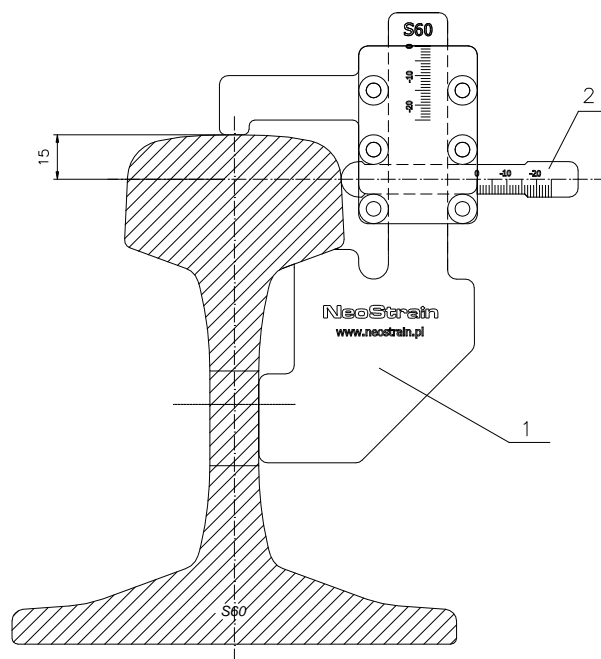

Rys. 1. Profilomierz PrbS-60/49 – budowa przyrządu

2. Sposób pomiaru

W celu dokonania pomiaru zużycia główki szyny w wybranym przekroju należy do korpusu przyrządu założyć odpowiadający danemu typowi szyny segment pomiarowy 1, a następnie przyłożyć przyrząd do główki szyny w następujący sposób:

- Oprzeć nieruchomą dźwignię korpusu o górną powierzchnię główki szyny;
- Ruchomy segment pomiarowy 1, dosunąć do szyjki szyny, a następnie cały profilomierz ustawić w płaszczyźnie prostopadłej do osi podłużnej szyny;

Dosunąć suwak 2

- do powierzchni bocznej główki szyny;
- Utrzymując profilomierz w tej pozycji wykonać odczyt wartości zużycia poziomego na podziałce suwaka oraz odczyt zużycia pionowego na podziałce segmentu pomiarowego.

3. Przechowywanie i konserwacja

Do przechowywania przyrządu służy futerał. Przyrząd odporny jest na wilgoć, jednak w celu zapewnienia prawidłowego działania, przyrząd po każdej serii pomiarów powinien być oczyszczony i suchy.

4. Uwagi końcowe

Każdy profilomierz dostarczany odbiorcy, jest po montażu sprawdzany na wzorcu odpowiedniej szyny i wytwórca gwarantuje właściwą jego pracę. Niedopuszczalny jest demontaż przyrządu, gdyż może doprowadzić do jego rozregulowania i w konsekwencji błędnych wskazań wartości zużycia szyny oraz utraty gwarancji.